

# AJUSTE E POLIMENTO - KIT, PONTAS, PASTA

Modelo 3108 - 307k - KIT para Retífica



Código	Potência (hp)	Rotação Livre (rpm)	Peso (Kg)	Pinça	Consumo de ar em carga(PCM)	Diâmetro da mangueira (mm)
3108	0.33	20.000	0.58	1/4"	18	10
307k	0.25	27.000	0.31	1/4" e 1/8"	14	10

- 307K
- Retífica Reta
- Kit de acessórios
- Serviço Geral
- Inclui: 10 Pontas montadas



- 3108
- Retífica Reta
- Serviço Extra Pesado

## Modelo PMD - PONTA MONTADA Diamantada

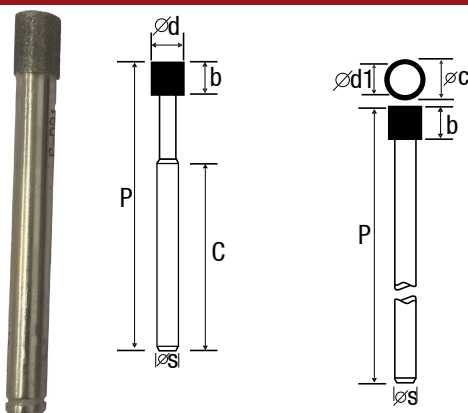

P Compr	d Ø	b	s	c	Mod PD abrasivos D=Diamante (norma)	Mod PB B=Boro(CBN) Nitreto de Boro Cúbico
45	0,8	4	3	36	P008 D 91	P008 B 91
45	1	4	3	33	P010 D 91	P010 B 91
45	1,2	4	3	33	P012 D 91	P012 B 91
45	1,5	4	3	33	P015 D 126	P015 B 126
45	1,7	4	3	33	P017 D 91	P017 B 91
45	2	5	3	29	P020 D 91	P020 B 91
45	2,5	5	3	29	P025 D 126	P025 B 126
45	3	5	3	29	P030 D 91	P030 B 91
50	3,5	6	3	3	P035 D 91	P035 B 91
50	4	6	3	3	P040 D 91	P040 B 91
50	4,5	6	3	3	P045 D 91	P045 B 91

- Abrasivos: (B=Borazol/D=Diamante)
- Granulometrias: (91/126 /181)
- Hastes retificadas e rigorosamente concêntricas
- Velocidade periférica varia, na faixa de 5 a 30 m/s
- Refrigeração é aconselhada, para trabalhar vidros, pedras sintéticas e materiais cerâmicos.
- Grafite e plásticos reforçados, ótimos resultados a seco.

## Modelo PDP - PASTA Diamantada e SOLVENTE para Polimento



- Solventes não agressivos ao material para isentar de gordura, ácidos e óleos.
- Preparar a superfície com abrasivos convencionais, quando a rugosidade for muito alta.
- Nas fases de polimento com a pasta diamantada é muito importante remover completamente os resíduos de estagio anterior (pasta muito grossa), antes de aplicar uma granulometria mais fina.
- As ferramentas para serem impregnadas com a pasta diamantada devem ser de feltro para granulometria mais fina e madeira para os grãos mais grossos usados nas operações de desbaste.

TABELA DE PASTAS DIAMANTADAS			
MICRON	APLICAÇÃO	COR	CODIGO
0.5	POLIMENTO FINAL	CINZA CLARO	PDP0.5
1.0	POLIMENTO ESPELHADO	AMARELO	PDP1.0
1.5	POLIMENTO ESPELHADO	OCRE	PDP1.5
2.5	POLIMENTO ESPELHADO	ROSA CHOQUE	PDP2.5
3.5	POLIMENTO FINO	ROSA	PDP3.5
5.0	POLIMENTO FINO	AZUL CLARO	PDP5.0
7.0	PRE POLIMENTO/ LAPIDAÇÃO FINA	AZUL ESCURO	PDP7.0
10	LAPIDAÇÃO DE METAIS	VERDE CLARO	PDP10
14	SEMI ACABAMENTO DE PEDRAS/LAPIDAÇÃO DE METAIS	VERDE ESCURO	PDP14
20	SEMI ACABAMENTO DE PEDRAS/LAPIDAÇÃO DE METAIS	MARRON	PDP20
28	LAPIDAÇÃO RÁPIDA MEDIA	CINZA	PDP28
40	LAPIDAÇÃO RÁPIDA/ AÇOS CARTELOS	PRETA	PDP40

AS CORES PODEM VARIAR DE ACORDO COM O LOTE

VENDIDA UNITÁRIA (5,0g) OU CONJUNTO  
CÓDIGO: KIT PDP

# AJUSTE E POLIMENTO - ALARGADOR, MARTELO, LIMAS

## Modelo AMT - ALARGADOR Cônico

- Aplicações: Usinagem do canal das buchas de injeção;
- Fabricação: Aço AISI M2 temperado revenidos usinam materiais com dureza  $\approx 20$  HCR
- Fornecido: 2 comprimentos, curto e longo para uso manual da máquina.

Código	D1	D	L1	D2	L	Conicidade	Número de facas
AMT-125 D (desbaste)	7/64"	3/8"	6"	5/16"	8"	2° 22'	3
AMT-125 A (acabamento)	7/64"	3/8"	6"	5/16"	8"	2° 22'	4
AMT-266 D (desbaste)	13/64"	5/8"	10 1/2"	1/2"	12 3/4"	2° 22'	3
AMT-266 A (acabamento)	13/64"	5/8"	10 1/2"	1/2"	12 3/4"	2° 22'	6

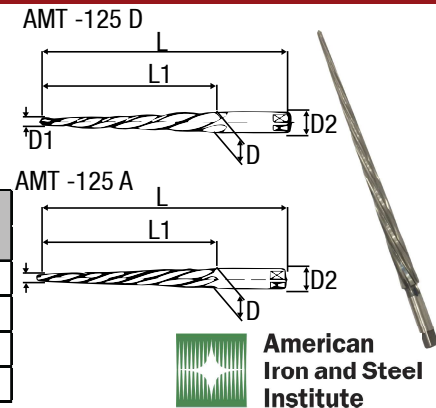

## Modelo MA - MARTELO de Ajuste

- Para manutenção e ajuste de moldes, ferramentas e matrizes em geral sem danificar a peça devido a dureza do material
- Cabeça em Latão liga 360 e cabo em alumínio



Comprimento: 320mm  
Largura Cabeça: 110mm  
Peso: 1000g

## Modelo Agulha - LIMAS Diamantadas

- Haste de aço revestida com diamante
- Granulação média, fina ou grossa
- Diferentes formatos
- Estojo individual ou múltiplo, com 9 unidades
- Ideal para:
  - Ferramentaria
  - Produção industrial
  - Oficina de manutenção
  - Afição
  - Fornituras
  - Chaveiros
  - Vidraçarias e outros
  - Para metais, vidros, cerâmicas, etc.

VENDIDA UNITÁRIA OU CONJUNTO  
CÓDIGO: CLA

Perfil	Medida mm	Compr. mm	Formato	Limas diamantadas	Código
	5x1,4	140	Retangular paralela		LR
	3,5	140	Triangular		LT
	5x2	140	Meia-cana		LM
	2,5	140	Redonda		LRD
	2,5	140	Quadrada		LQ
	5x1,4	140	Retangular (chata com ponta)		LRP
	5x2	140	Faca		LF
	5x2	140	Barrete		LB
	5x2	140	Amêndoa		LA

## Modelo Habilis - LIMAS Diamantadas

- Grandes dimensões
- Grande rendimento
- Para peças de grande porte
- Utilizadas em metais, plástico duro, epoxi, etc.
- Vida longa, mesmo se utilizadas de maneira intensiva.

VENDIDA UNITÁRIA OU CONJUNTO  
CÓDIGO: CLH

Perfil	Medida mm	Compr. mm	Formato	Limas diamantadas - Tipo Habilis	Código
	10x2,5	180	Retangular paralela		LHR
	6	180	Triangular		LHT
	9x3,3	180	Meia-cana		LHM
	5,0	180	Redonda		LHRD
	4,5	180	Quadrada		LHQ
	10x2,5	180	Retangular (chata com ponta)		LHRP
	10x3,5	180	Faca		LHF
	10x3,5	180	Barrete		LHB
	10x3,5	180	Amêndoa		LHA